



Arbeitsbühnen Baumaschinen

SCHERENBÜHNE *Airo X 14 EW*

Schneider Hubarbeitsbühnen und Baumaschinen GmbH
 Fürther Str. 1-3 • 66564 Ottweiler • (06824) 9 01 20
 Hochstraße 76 • 66115 Saarbrücken • (0681) 99 26 90
www.mietemich.de / info@mietemich.de

Ausstattung:

- ⊕ Hergestellt nach NORM EN 280 und internationalen Sicherheitsbestimmungen
- ⊕ Manuell auschiebbare Plattform (1,5m)
- ⊕ Elektrischer Neigungsalarm mit Bewegungssperre
- ⊕ Anzeige für erschöpfte Batterie mit Batterieschutzvorrichtung (automatische Anhebungsblockierung)
- ⊕ 90° - Lenkung
- ⊕ Akustisches Bewegungssignal
- ⊕ Automatisches Kippschutzsystem für Fahrgeschwindigkeit bei max. Höhe
- ⊕ Abnehmbare Geländer
- ⊕ Lastbegrenzer auf der Bühne

Technische Daten:

Gesamtgewicht	3365 kg
Tragfähigkeit der Plattform	400 kg
Höchstanzahl von Personen	3
Arbeitsdruck	250 bar
Inhalt Hydrauliktank	30 ℓ
Fahrgeschwindigkeit schnell	3,0 km/h
Sicherheitsgeschwindigkeit	0,6 km/h
max. Längsneigung	3,0 °
max. Querneigung	1,5 °
Steigungsvermögen	23%
Bereifungsart	nicht makierend

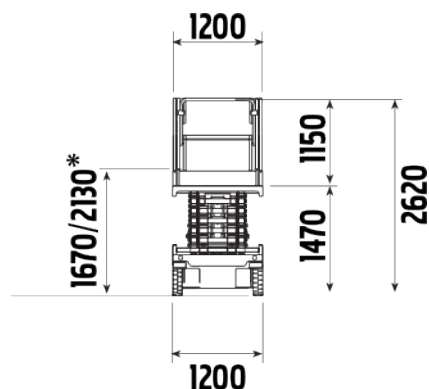
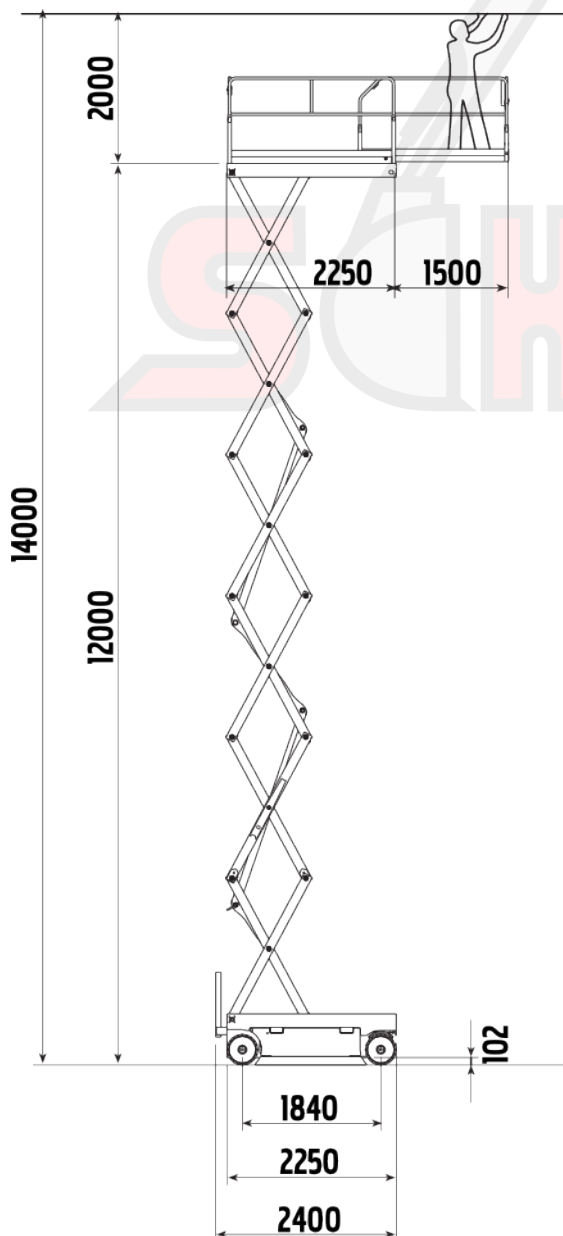

*Optional: mit abklappbarem Geländer